

TL50

Kontrastfotocelle i plasthus

TL50-W-815
 Fotocelle Kontrastsensor 9mm

- RGB LED
- Enkel indstilling med två knappar - Mark/Bkgr
- Reaktionsid på 33 μ s



PRODUKTBESKRIVELSE

TL50 er en kontrastfotocelle, der arbejder med RGB-LED, der automatisk vælger LED'ens farve afhængigt af mærke og substrat. Typiske anvendelser til fotoelektriske celler er emballeringsmaskiner til fødevarer, kosmetik og lægemidler til påvisning af farvemærker, etiketter eller andre henvisninger til plastmaterialer og emballage, selv på transparente materialer.

SPECIFIKATIONER

| | |
|-----------------------|--|
| Distance max | 12 mm |
| Distance min. | 6 mm |
| Effektforbrug | 0,05 A |
| Elektrisk tilslutning | 4-polet kontakt M12 stik |
| Forsyningsspænding | 10-30 V DC |
| Fotocelleteknik | Kontrast |
| Frekvens | 15000 Hz |
| Funktion | Mørkkoblet/Lyskoblet |
| Godkendelser | CE |
| IP-klasse | IP67 |
| LED-indikering | Gul OUTPUT LED, Grøn READY LED, Orange DELAY LED |
| LED-indikering | Ja |
| Lystype | Blå LED, Grøn LED, Rød LED |
| Materiale hus | ABS-plast |
| Materiale linse | PMMA |

| | |
|-----------------------------------|----------|
| Reaktionstid | 0,033 ms |
| Sensitivity Setting | Teach In |
| Temperaturområde fra | -10 °C |
| Temperaturområde lager fra | -20 °C |
| Temperaturområde lager til | 70 °C |
| Temperaturområde til | 55 °C |
| Type of light | LED |
| Udgang | NPN, PNP |
| Udgangsstrøm max | 0,1 A |
| Vægt | 90 g |

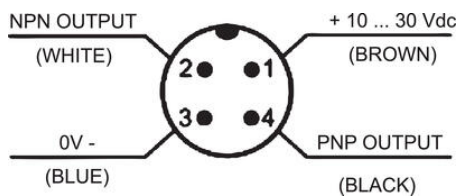

- A** yellow OUTPUT LED
- B** green READY LED
- C** orange DELAY LED

- D** MARK push-button
- E** BKGD push-button

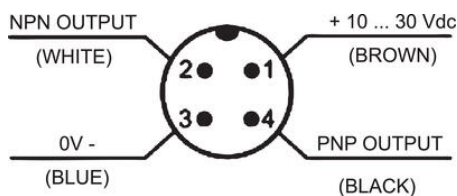
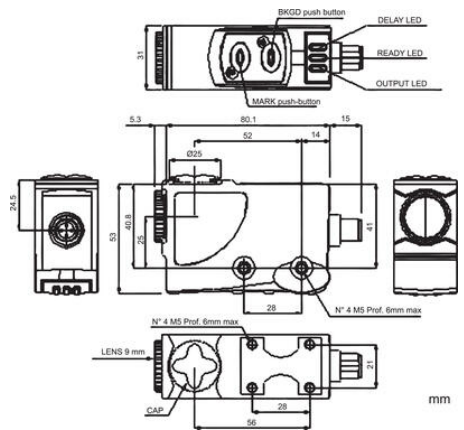

- A** yellow OUTPUT LED
- B** green READY LED
- C** orange DELAY LED

- D** MARK push-button
- E** BKGD push-button

